

フレア型PDスリーブ

中国電力認定

間接活線工法において高圧引下線の縁接続作業に使用します。

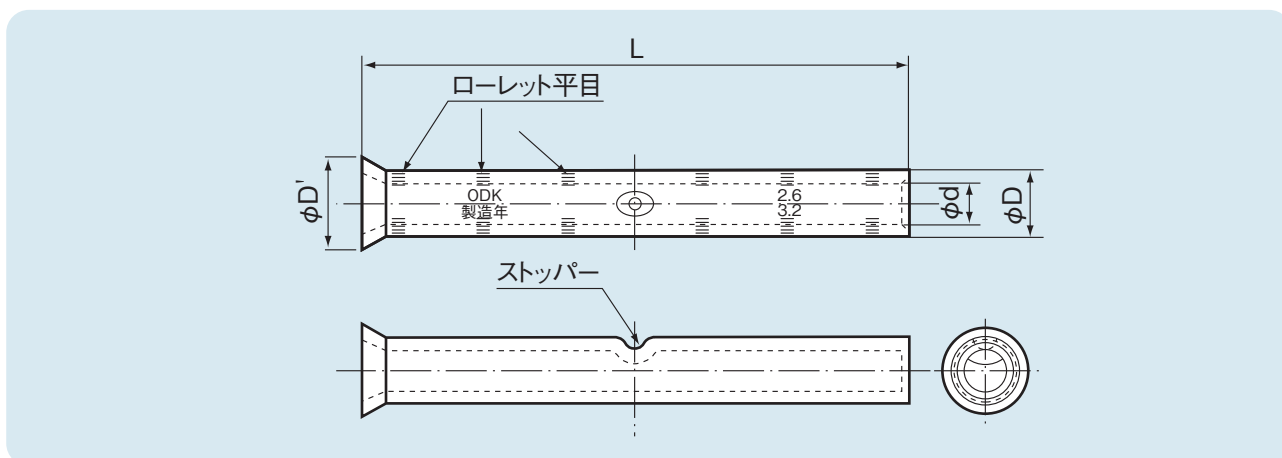

型番	適用電線	各部の寸法(mm)				使用工具	ダイス	圧縮回数	小箱入数
		L	D	d	D'				
2.6-3.2	2.6mm ・ 3.2mm	45	5.5	3.4	7.7	MY-108 EH-2	2.6-3.2	片側 2	50

材 質: JIS H3300 銅及び銅合金継目無管

高圧引下線中間接続用銅管スリーブ

北陸電力認定

高圧引下線と高圧カットアウトリード線及び高圧カットアウトリード線と柱上変圧器の1次側リード線の接続に使用します。

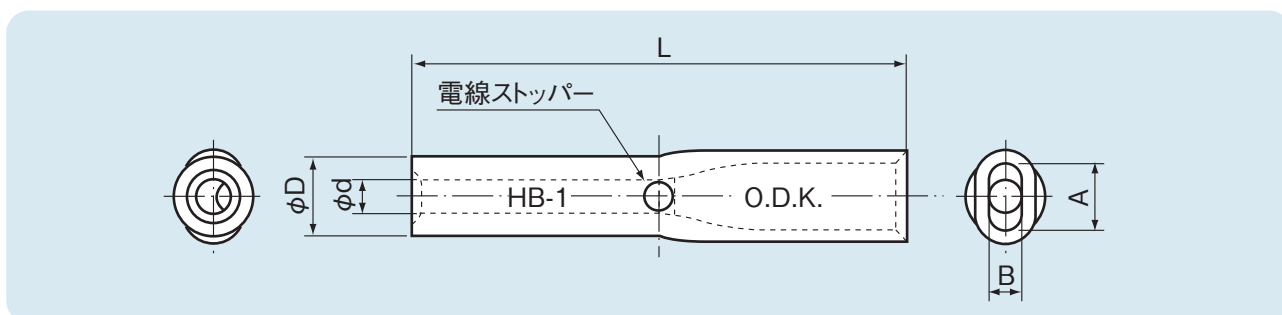

型番	適用電線	各部の寸法(mm)					圧縮工具	ダイス	圧縮回数	小箱入数	
		L	D	d	A	B					
HB-1	2.6mm ・ 5.5mm ²	5.5mm ² と5.5mm ²	50	8	3.4	6.6	3.3	EH-2N MY-108	4-14	片側 2	50
		5.5mm ² と2.6mm									
		2.6mmと2.6mm									

材 質: JIS H3300 銅及び銅合金継目無管

大阪電具株式会社 TEL(0797)87-2345(代)
FAX(0797)87-5516

<http://www.osaka-dengu.co.jp>