

低減剤流入式接地棒

接地抵抗値の低減に接地棒打込み後各種低減剤と併用し人畜や機器等を保護するために使用する接地棒です。

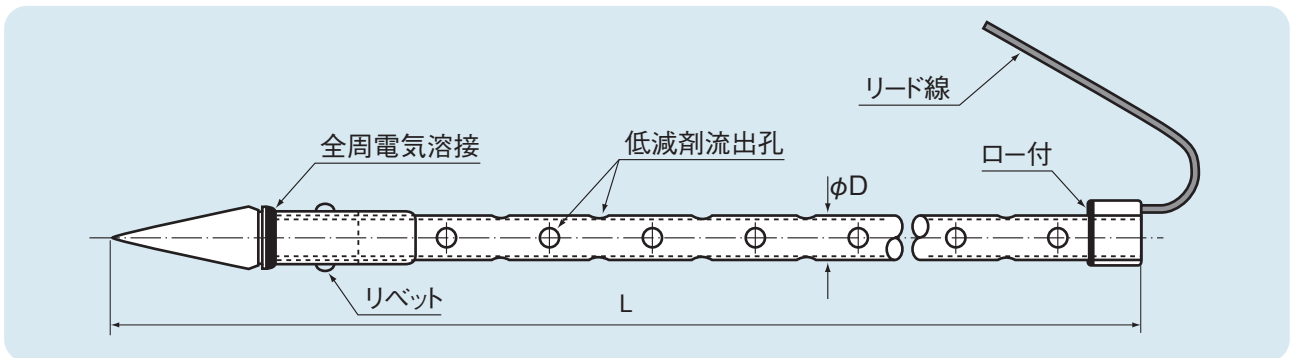

各部の寸法 (mm)		リード線
D	L	
26	500	8mm ² ×350mm
	1000	8mm ² ×350mm

材質: JIS C3102 電気用軟銅線
 JIS G3101 (SS400) 一般構造用圧延鋼材
 JIS H3300 銅及び銅合金継目無管

リード線の長さは御指定の長さでも製作いたします。

接地棒用クランプ

接地抵抗値を得るために接地棒を打ち込み後接地棒と接地線との接続に使用します。使用される接地棒の外径とリード線によりクランプを設定してください。

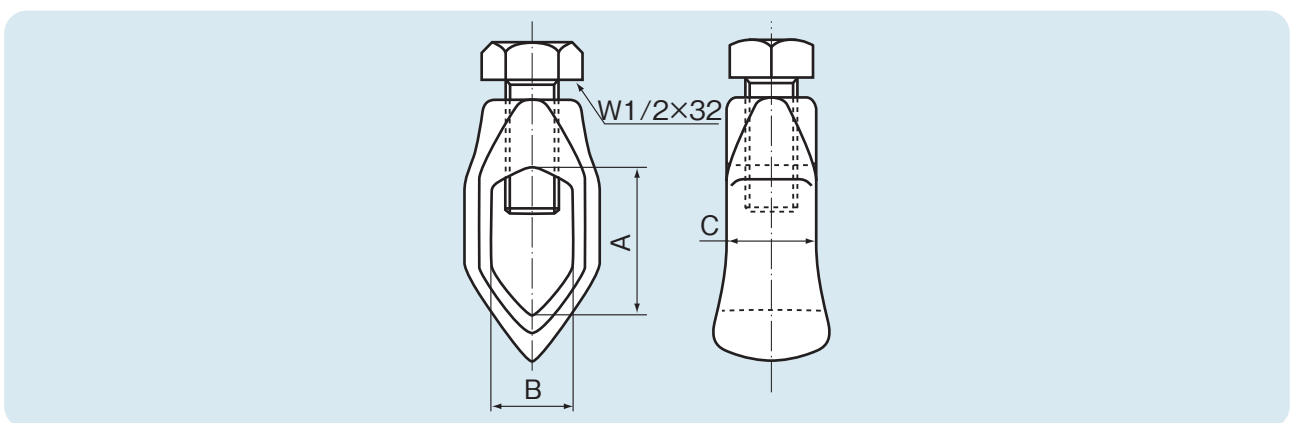

適用接地棒 (mm)	接地適用電線 (mm ²)	各部の寸法 (mm)		
		A	B	C
16	8~100	32	17	20
19	22~100	35	19.5	23
25	22~100	40	26	27

材質: 本体 JIS H3250 銅及び銅合金棒—鍛造用黄銅
 締付ボルト 鉄+亜鉛メッキ

大阪電具株式会社 TEL(0797)87-2345(代)
 FAX(0797)87-5516

<http://www.osaka-dengu.co.jp>