

圧縮銅管端子

北陸電力認定

高圧開閉器のリード線及び柱上変圧器の低圧引下線接続に使用します。

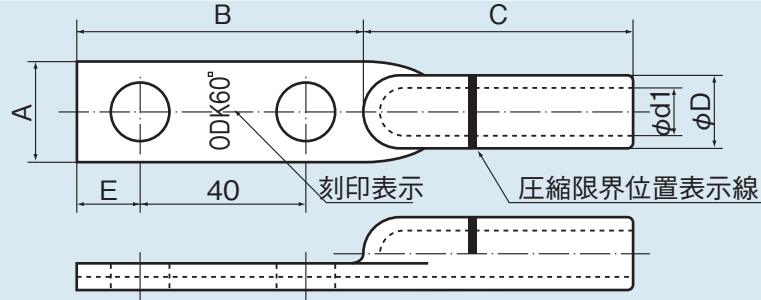

| 種類 | 各部の寸法 (mm) | | | | | | 羽子板部 取付ボルト | 使用電線 | 小箱入数 |
|--------|------------|----|----|------|------|----|---------------|---|------|
| | A | B | C | D | d1 | E | | | |
| CU-60 | 24.6 | 70 | 65 | 18.0 | 11.5 | 15 | M12 | SHIV60mm ² | 10 |
| CU-80 | 27.3 | 70 | 65 | 20.0 | 12.7 | 15 | M12 | SHIV80mm ² OC-W80mm ² | 10 |
| CU-150 | 36.4 | 73 | 70 | 26.7 | 17.0 | 18 | M12 | KIC150mm ² OC-W150mm ² | 10 |

材質: JIS H3300 銅及び銅合金継目無管
表面加工: スズメッキ

| 種類 圧縮工具 | 60mm ² | | 80mm ² | | 150mm ² | |
|------------|-------------------|----|-------------------|----|--------------------|----|
| | ダイス | 回数 | ダイス | 回数 | ダイス | 回数 |
| EP-300N | S60-18 | 3 | S80-20 | 3 | S150-27 | 5 |
| Y-35 | U-166 | 3 | U-167 | 3 | U-170 | 5 |
| EP-325 | S60-18 | 3 | S80-20 | 3 | S150-27 | 5 |
| EP-410H | U-166 | 3 | U-167 | 3 | U-170 | 5 |
| EP-120 | S60-18 | 3 | S80-20 | 3 | S150-27 | 5 |

圧縮銅棒端子

北陸電力認定

高圧開閉器のリード線及び柱上変圧器の低圧引下線接続に使用します。

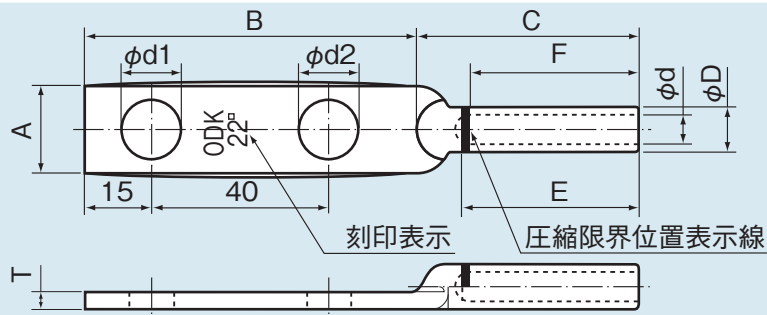

| 種類 | 各部の寸法 (mm) | | | | | | | | | | | 羽子板部 取付ボルト | 圧縮工具 | ダイス | 圧縮 回数 | 締付トルク | 小箱 入数 |
|-------------------|------------|----|----|------|-----|------|------|----|----|-----|---------------|---------------|--------|-----|----------|-------|----------|
| | A | B | C | D | d | d1 | d2 | E | F | T | | | | | | | |
| 22mm ² | 20 | 75 | 50 | 10.2 | 6.6 | 13.4 | 13.4 | 40 | 38 | 4.2 | M12 (2本締め) | EP-300N | S5-9.7 | 2 | 24.5N・m | 10 | |
| | | | | | | | | | | | | EP-410 | U162 | 1 | | | |
| | | | | | | | | | | | | Y-35 | U162 | 1 | | | |
| | | | | | | | | | | | | EP-325 | S5-9.7 | 2 | | | |
| | | | | | | | | | | | | EP-410H | U162 | 1 | | | |
| | | | | | | | | | | | | EP-120 | S5-9.7 | 2 | | | |

材質: JIS H3250 銅及び銅合金棒
表面加工: スズメッキ

大阪電具株式会社 TEL(0797)87-2345(代)
FAX(0797)87-5516

<http://www.osaka-dengu.co.jp>