

圧縮銅管端子

四国電力送配電認定

配電線用接続品

大容量柱上変圧器の二次端子と変圧器二次補足線または引込一次側配線との接続に使用します。

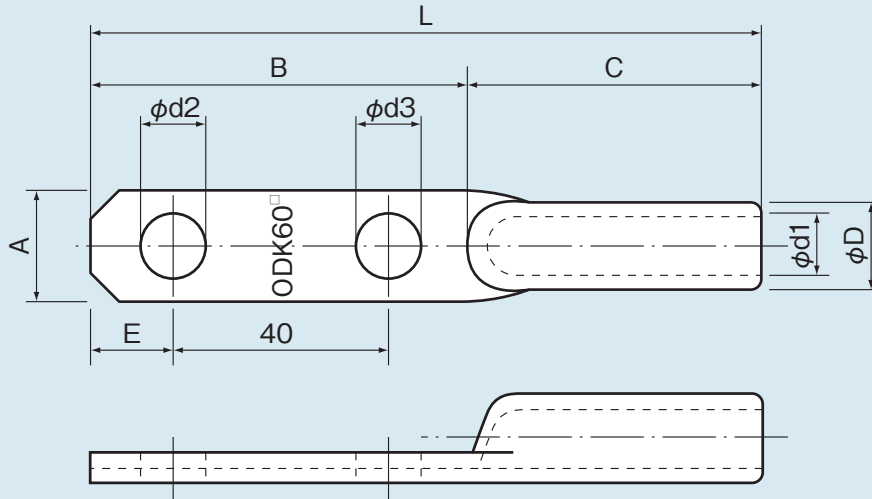

適用電線	各部の寸法 (mm)									圧縮工具	圧縮回数 (圧縮点数)	使用ダイス	小箱入数
	A	B	C	D	d1	d2	d3	E	L				
14mm ²	14	67	40	11	5.3	10	10	13	107	K-240型 EP-120型	2(4)	S5-11	10
22mm ²	14	67	40	11	6.4	10	10	13	107		2(4)	S5-11	10
38mm ²	19	67	40	14	9.0	13	13	13	107		2(4)	S38-14	10
60mm ²	20	70	55	16.5	10.7	13	13	15	125		2(4)	S60-16.5	10
80mm ²	22	70	55	18	11.8	13	13	15	125		3(3)	S80-18	10
100mm ²	26	70	55	20	14.0	13	13	15	125		3(3)	S100-20	10
125mm ²	29	75	60	22	15.3	13	13	18	135		3(3)	S125-22	10
150mm ²	32	75	60	24	17.1	13	13	18	135		3(3)	S150-24	10
200mm ²	38	75	80	27	20.2	13	13	18	155		3(3)	S200-27	10

材質: JIS H3300 銅及び銅合金継目無管
表面加工: スズメッキ

解説: 取付時の締付ボルト太さと締付トルク

種類	締付ボルトの太さ	締付トルク (N·m)
14~22mm ²	M8	14.7
38mm ²	M12	24.5
60~80mm ²	M12	24.5
100~325mm ²	M12	29.4

大阪電具株式会社 TEL(0797)87-2345(代)
FAX(0797)87-5516

<http://www.osaka-dengu.co.jp>